

**M.O.B. C<sup>e</sup> INT<sup>le</sup> DES WAGONS-LITS B.L.S.**  
**SWITZERLAND**

# GoldenPass Express

## Vorstellung Bahnjournalisten der Schweiz

Meiringen, 20.08.2018

## GoldenPass Line

Schon in den  
1930er-Jahren  
entstand die  
Idee, Interlaken  
und Montreux  
mit einem  
direkten Zug zu  
verbinden

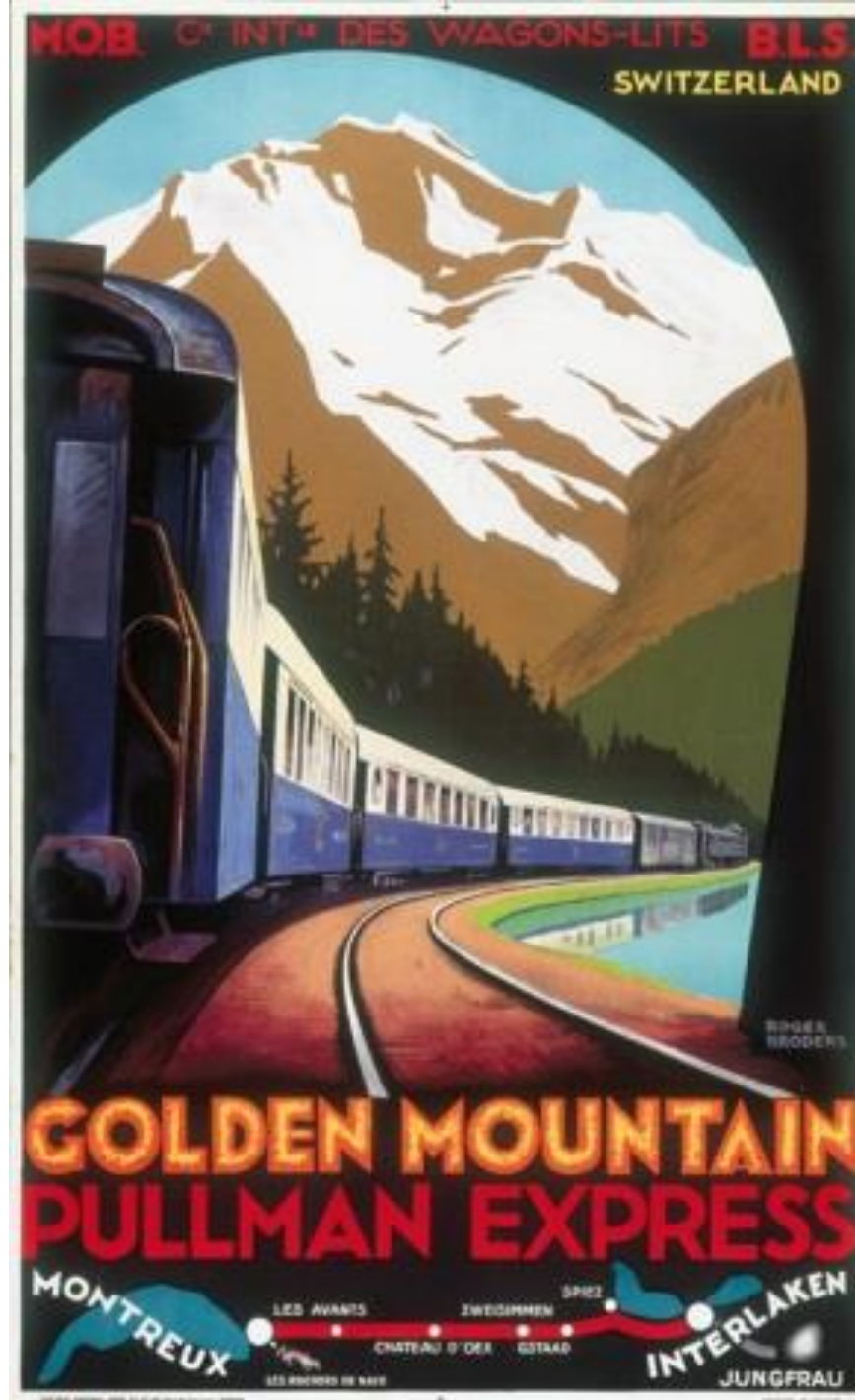

## Inhalt

1. Touristische Bedeutung
2. Technische Herausforderung
3. Stand der Dinge, Ziele, Meilensteine
4. Die Teilprojekte

## 2. Touristische Bedeutung



Wenn Du **ein Schiff bauen** willst, so trommle nicht die Frauen und Männer zusammen, um Ihnen Anweisungen zu erteilen, jedes Detail zu erklären, Ihnen zu sagen wo Sie was finden. Wenn Du **ein Schiff bauen** willst, dann vermittele Ihnen die Sehnsucht und Liebe zum Meer.

*Antoine de St-Exupéry*

## Touristische Bedeutung

### Direkte Verbindung 2 wichtigen Destinationen



Vorstellung GPE



## Touristische Bedeutung

Direkte Verbindung 2 wichtiger Destinationen,  
aber auch Destinationen wie Gstaad, Zweisimmen  
und Spiez sind neu direkt verbunden



## Touristische Bedeutung

Woher kommt der Begriff Golden Pass?

**1905:** 1. Inbetriebnahme der MOB-Züge im Dauerbetrieb mit einem Speisewagen und Pullmanwagen unter dem Namen:

**«*Golden Mountain – MOB – Pullman Express*»**

**1924:** Umbenennung von Golden Mountain zu **«Golden Pass»**



## Woher kommt der Begriff Golden Pass?

Zirka 1900:  
Projekt von  
Nizza bis  
St. Moritz!!

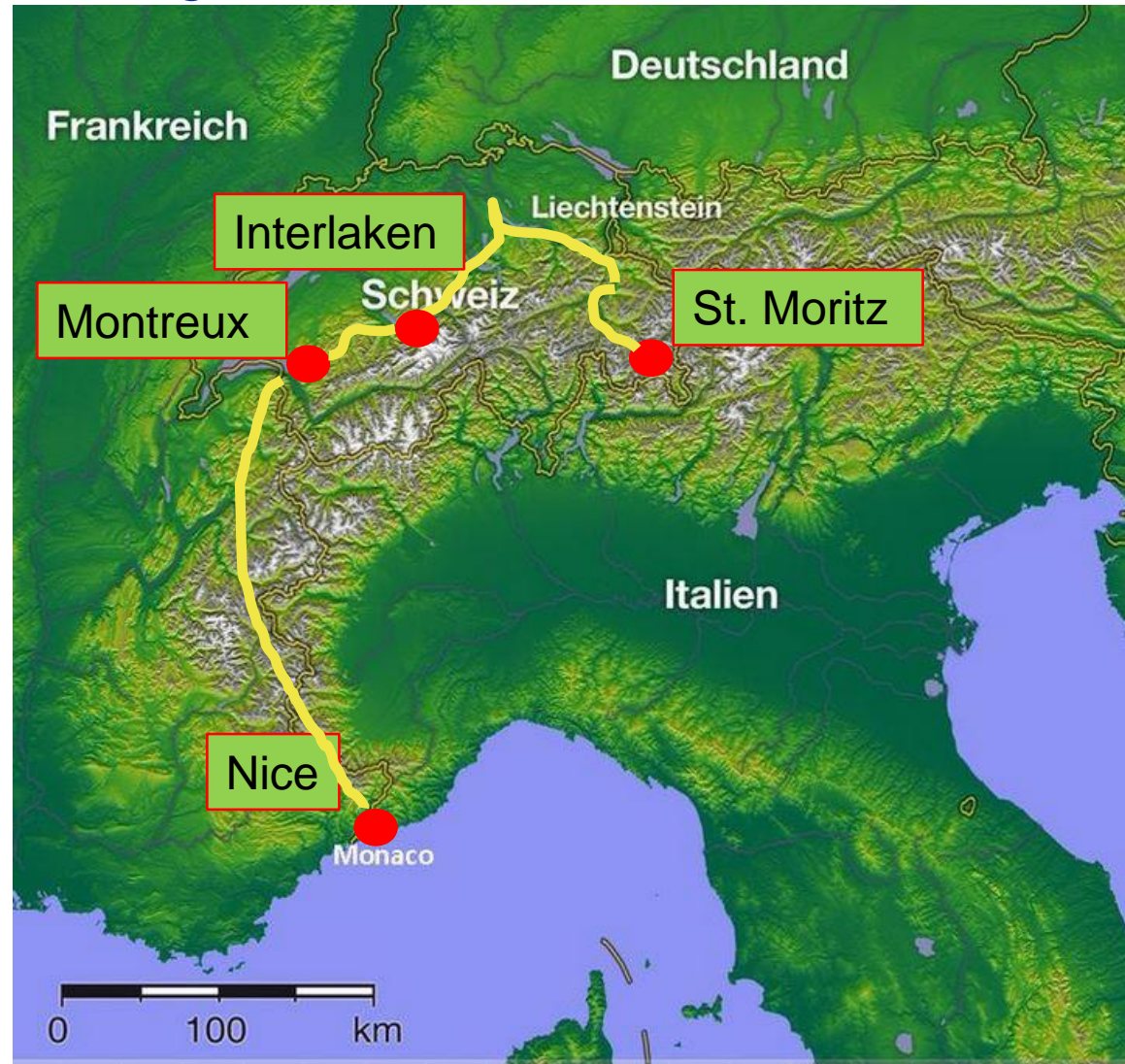

Seit über 100 Jahren träumt man davon, dem Fahrgast direkte Züge ohne Umsteigen von Montreux nach Interlaken anzubieten.



## Touristische Bedeutung

- Umsteigefrei
- Weniger Cars im Simmental
- Mehr Erlöse
- Bessere Konkurrenzposition ggü. anderen Panoramazügen

## 3 Technische Herausforderung



## Technische Herausforderung

- neue umspurbare Drehgestelle
- Grosser Spurbreitedifferenz (435 mm)
- Umspuren während der Ein- /Ausfahrt Zweisimmen
- Herausforderung Normal- und Meterspurnormen

# Umspuranlage

## Erste Tests mit Prototyp in Montreux



# Umspurbare Drehgestelle (Neueste Version)



Abbildung 3 / Spurwechselfähiges Drehgestell EV18 [Serienausführung]

# Umspurbare Drehgestelle



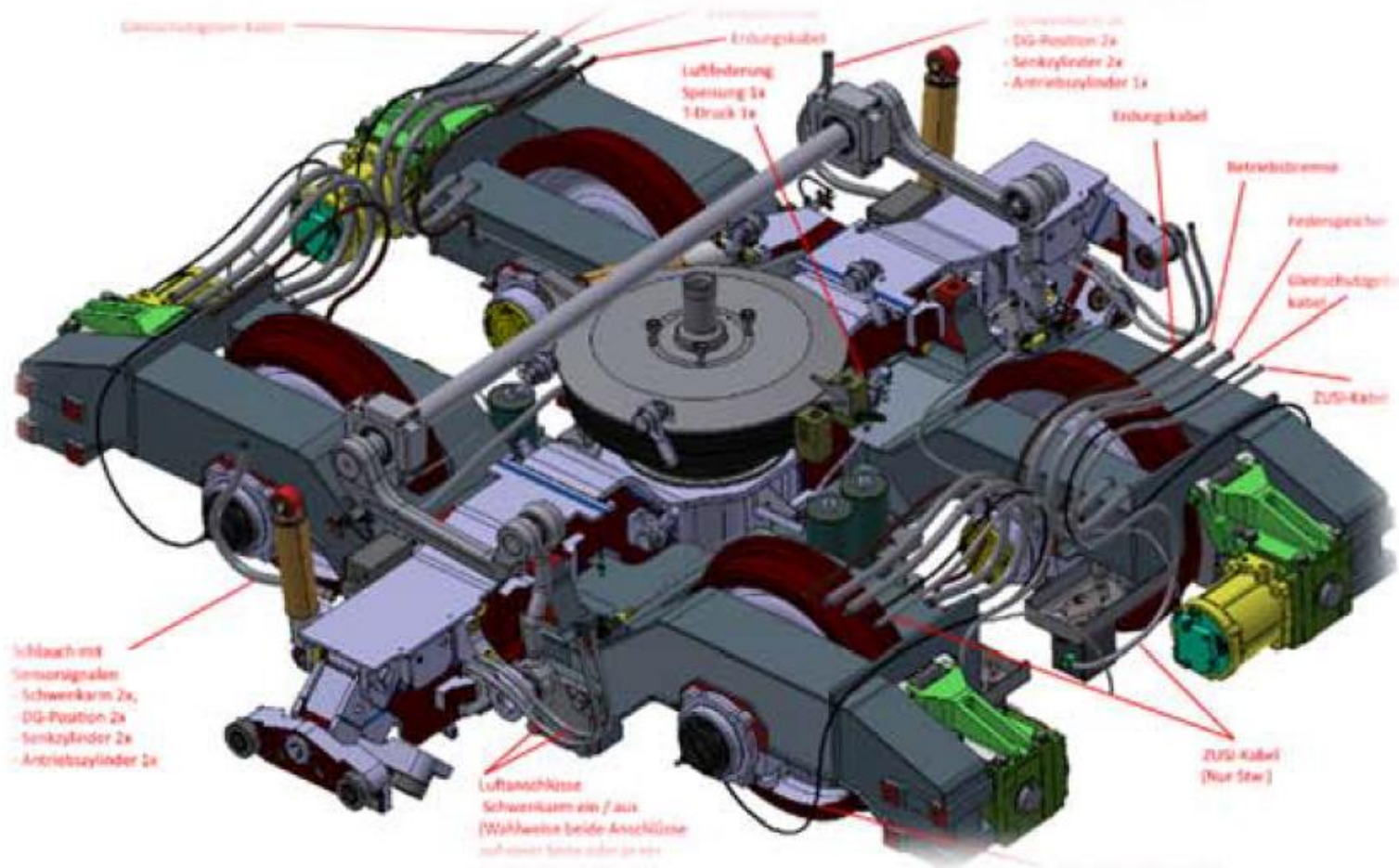
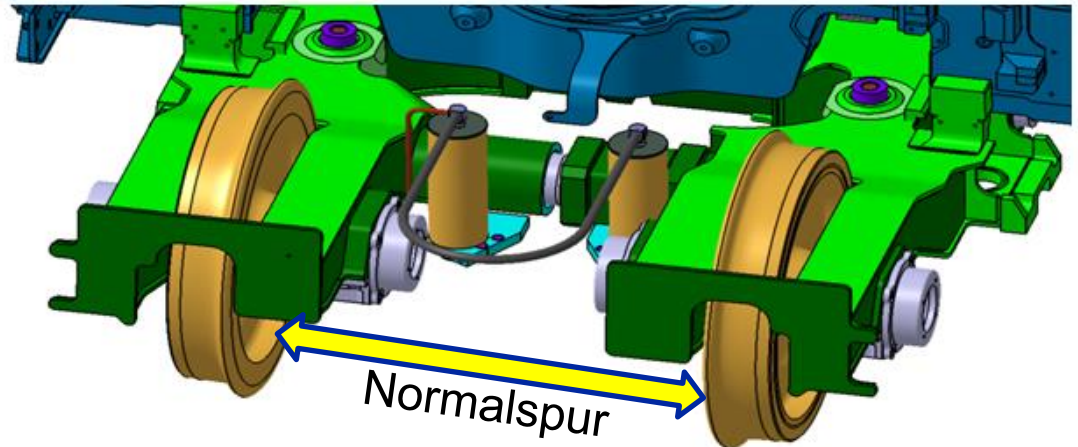
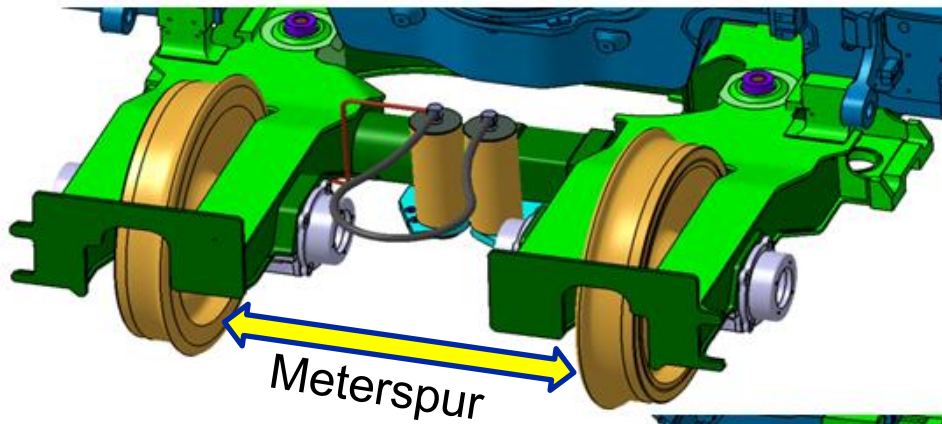

# Umspurbare Drehgestelle

Und wie funktioniert es?

Eine Simulation: Film ab..



Fahrgestell.mp4

# Umspuranlage Zweisimmen



- 2 Bahnunternehmen
  - 2 Spurbreiten
  - 2 Stromsysteme
  - 2 Sicherungssysteme
  - 2 Kupplungssysteme
  - 2 Sprachen
  - 2 Kulturen
  - 2 Stimmen... aber
- 
- 1 Gemeinschaftsprojekt



- 2 Bahnunternehmen
  - 2 Spurbreiten
  - 2 Stromsysteme
  - 2 Sicherungssysteme
  - 2 Kupplungssysteme
  - 2 Sprachen
  - 2 Kulturen
  - 2 Stimmen... aber
- 1 Gemeinschaftsprojekt



**EIN TEAM**

# 4 Stand der Dinge, Ziele, Meilensteine

Robertus Laan

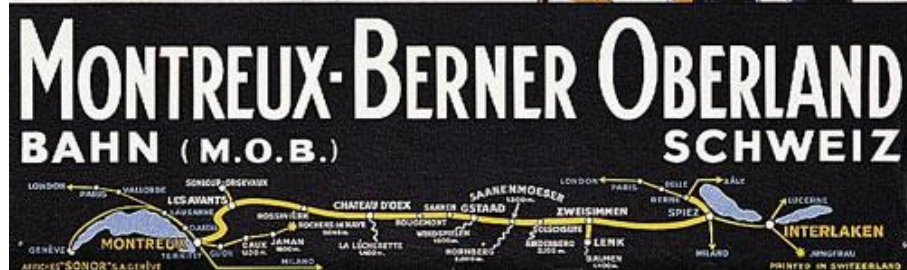
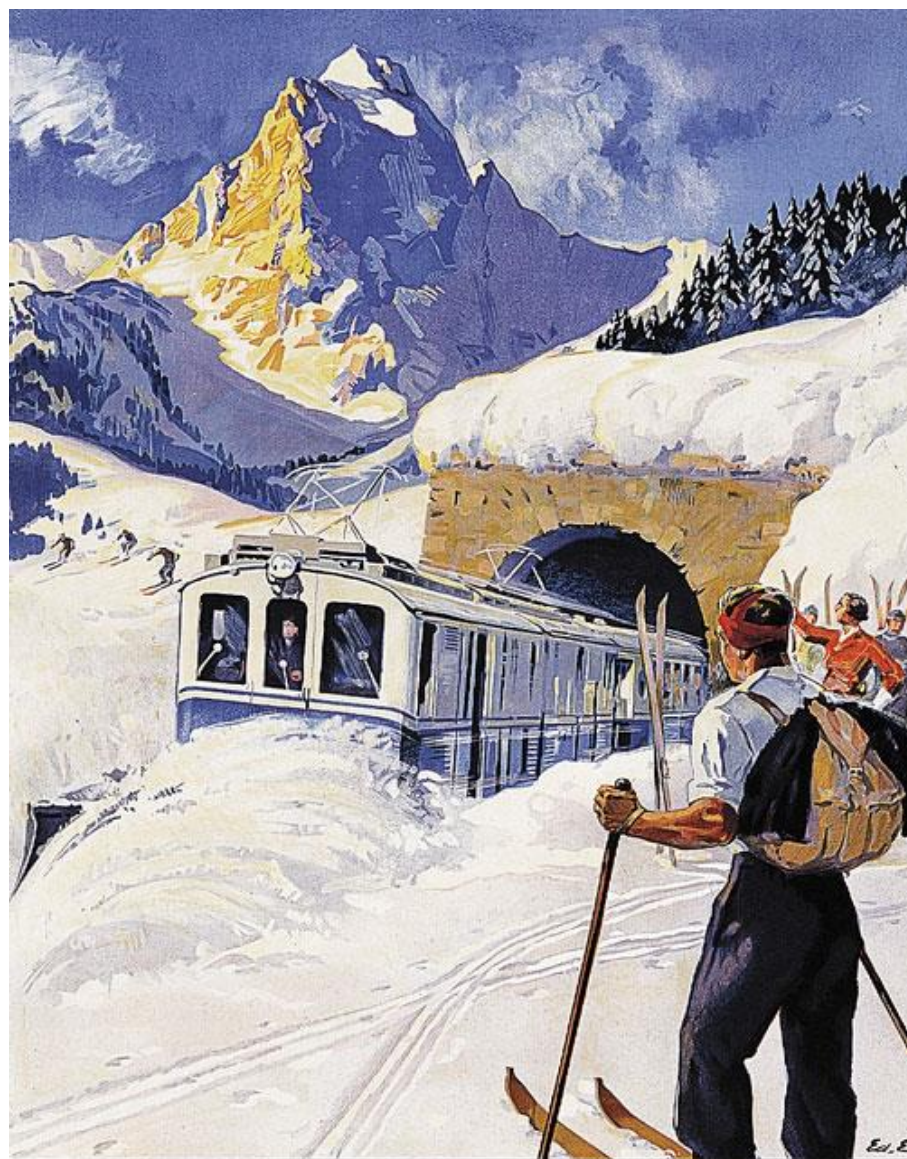

# GPE – Fahrplan

Montreux	Ab	07:40	09:40	12:40	14:40
Gstaad	An	09:00	11:00	14:00	16:00
Zweisimmen	An	09:30	11:30	14:30	16:30
Interlaken	An	10:50	12:50	15:50	17:50
Interlaken	Ab	09:10	11:10	14:10	16:10
Zweisimmen	Ab	10:30	12:30	15:30	17:30
Gstaad	Ab	11:00	13:00	16:00	18:00
Montreux	An	12:20	14:20	17:20	19:20

# GPE - Rollmaterial

Der GPE besteht aus Schmalspurwagen der MOB mit umspurbaren Drehgestellen:

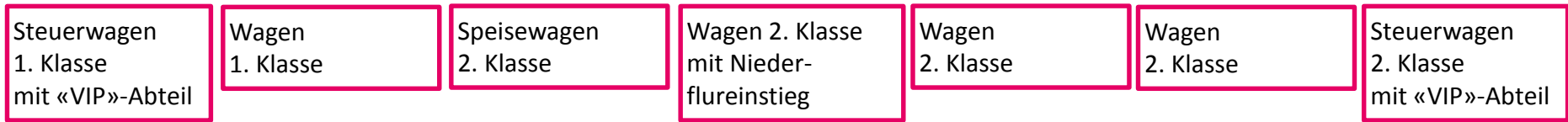

Die Traktion ist nicht umspurfähig. Sie wird durch das jeweilige Transportunternehmen auf ihrem Netz sichergestellt:

BLS: Zweisimmen – Spiez – Interlaken Ost (RE 465)

MOB: Montreux - Zweisimmen (Triebwagen 9000)

# Infrastruktur Bahnhof Zweisimmen

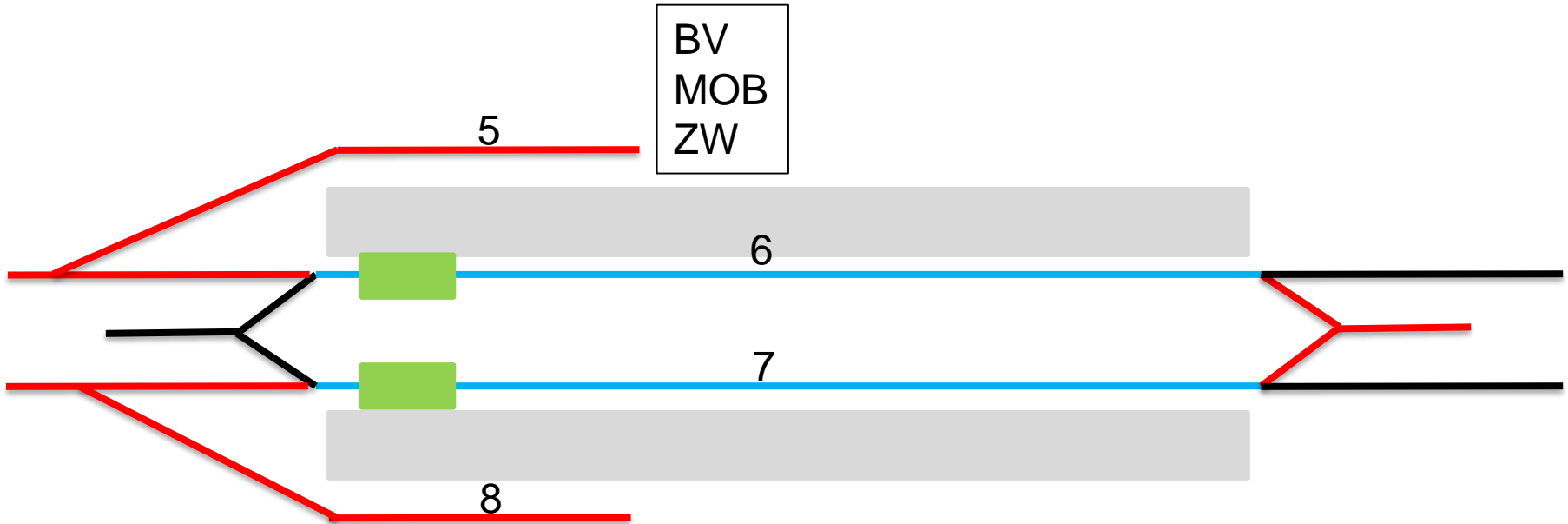

Voie normale

Voie étroite

Voie 4 rails

Rampe écartement



# Stromversorgungsstation Bahnhof Zweisimmen

15 Kv

1000 V

Commutable 15Kv / 1000V

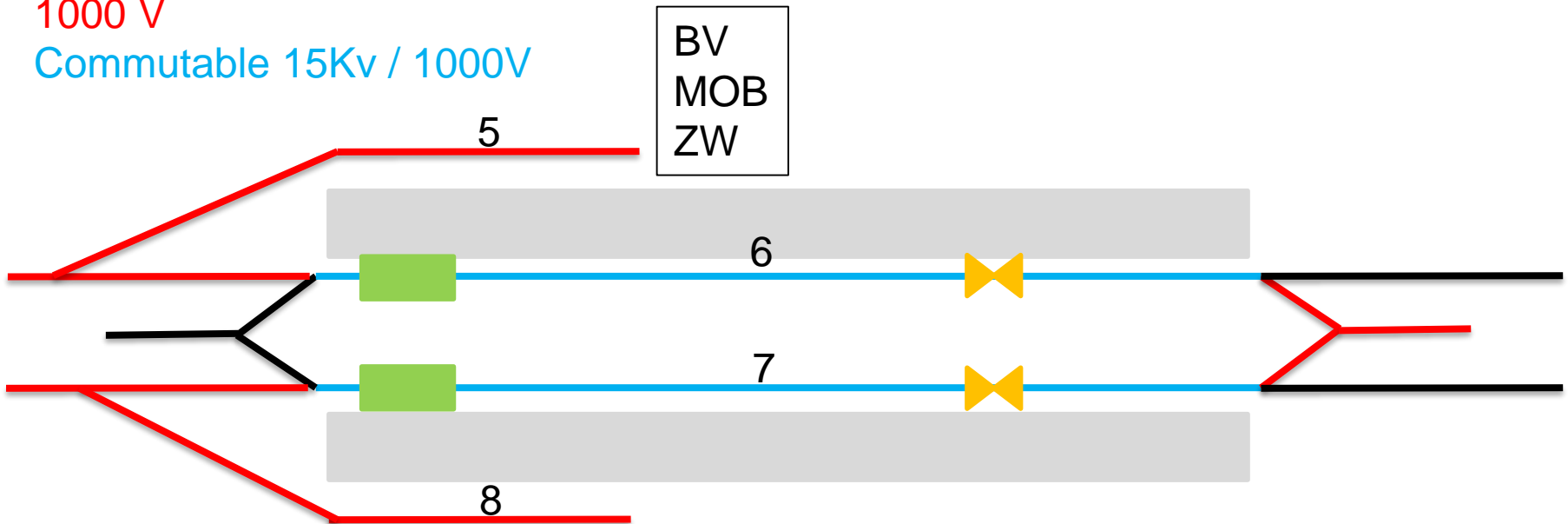

 Séparation électrique

 Rampe écartement

# Zugzusammenstellung GPE

Zwischen Mx – Zw

2 Steuerwagen

5 Wagen

9000 an der Spitze ab Mx



Zwischen Zw - Io

2 Steuerwagen

5 Wagen

Interfacewagen und Re465 am Ende Zw



# Richtung Montreux - Interlaken

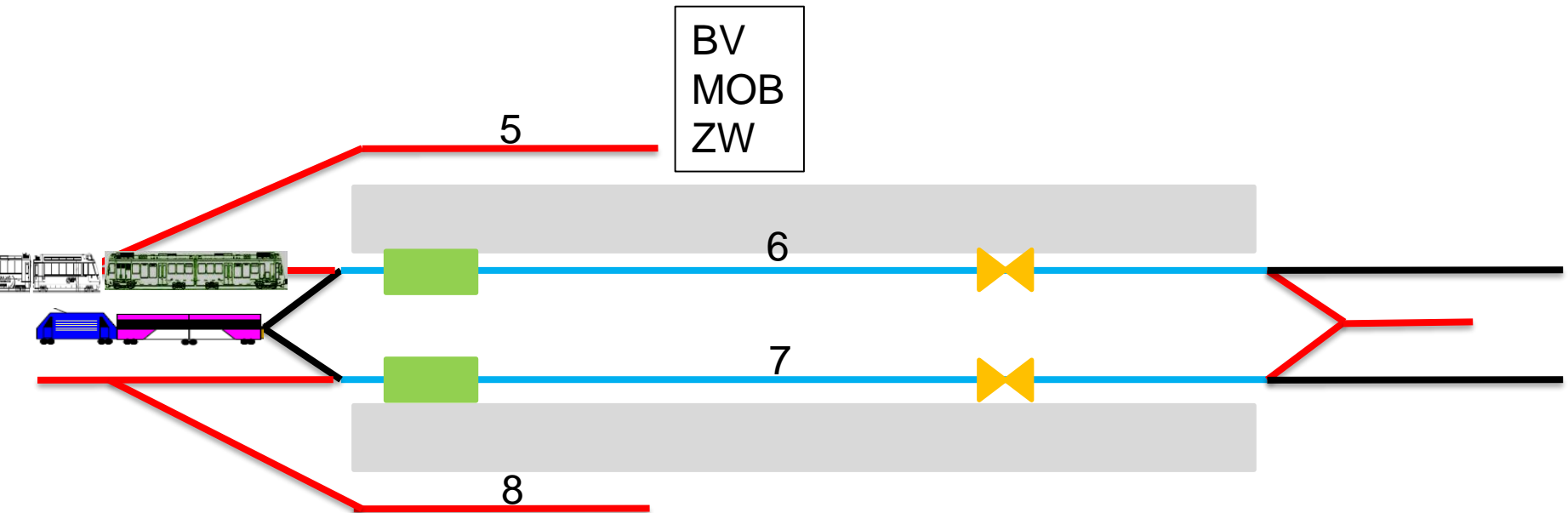

# Richtung Montreux - Interlaken

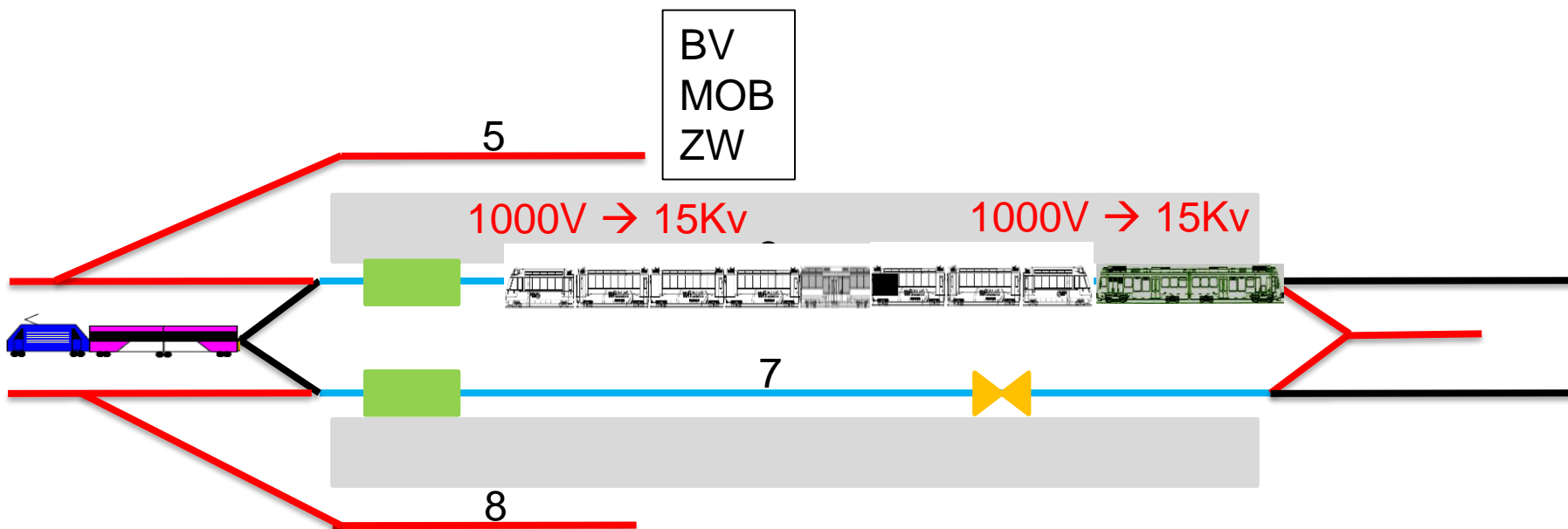

# Richtung Montreux - Interlaken

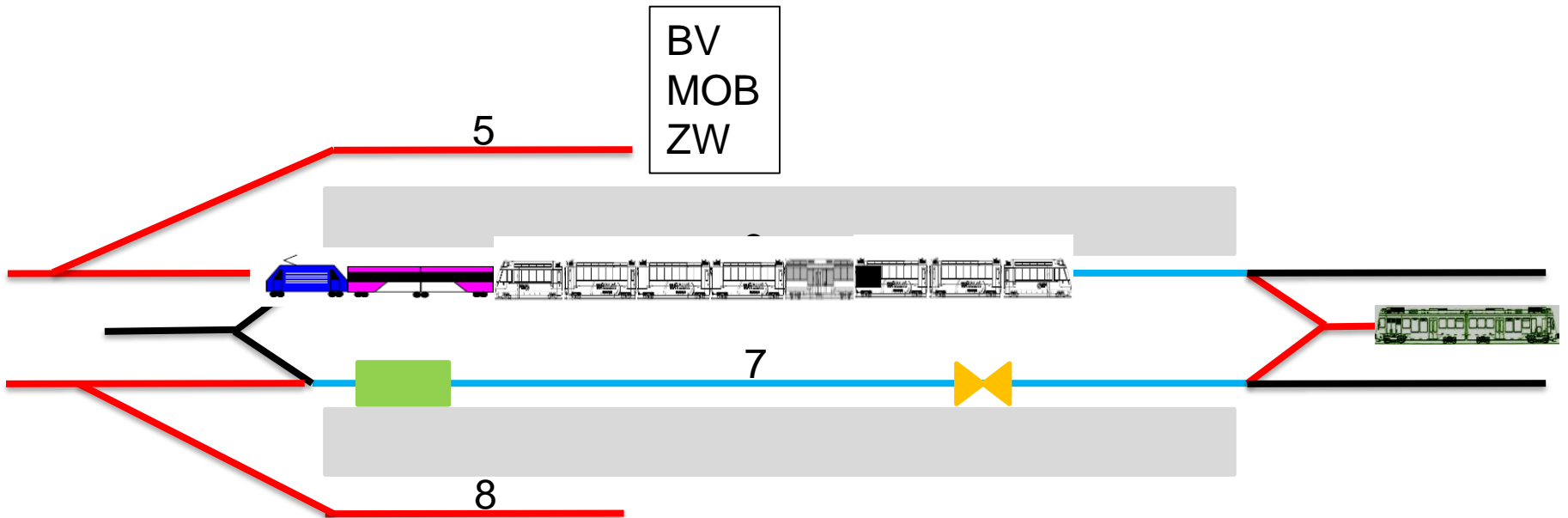

# Richtung Interlaken - Montreux

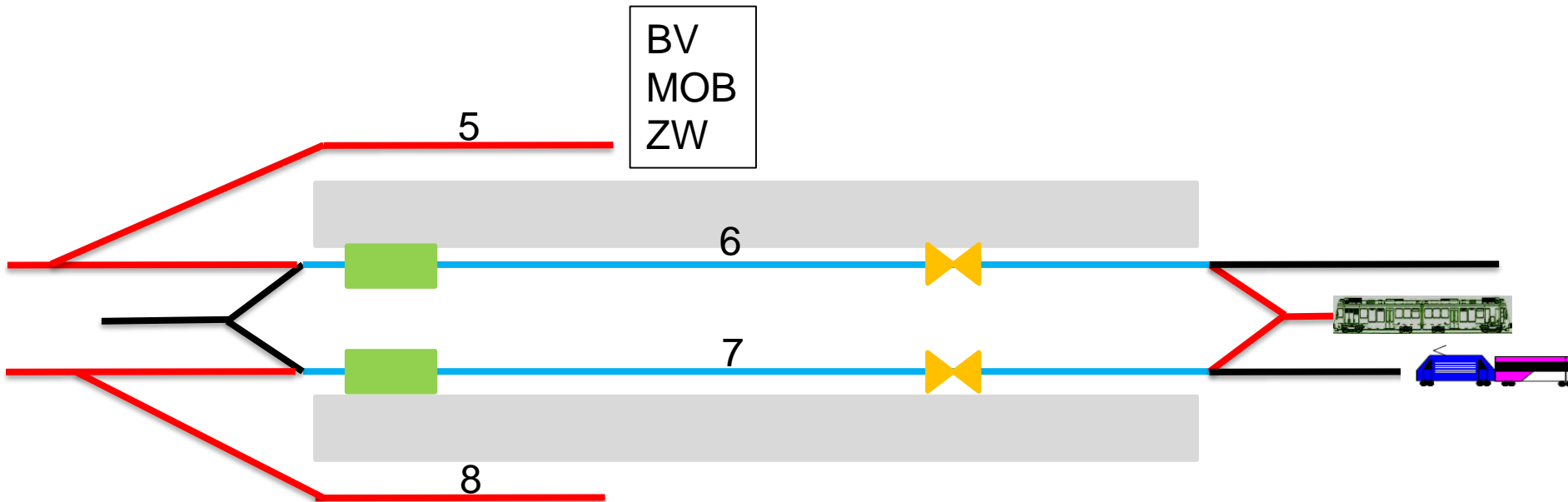

# Richtung Interlaken - Montreux

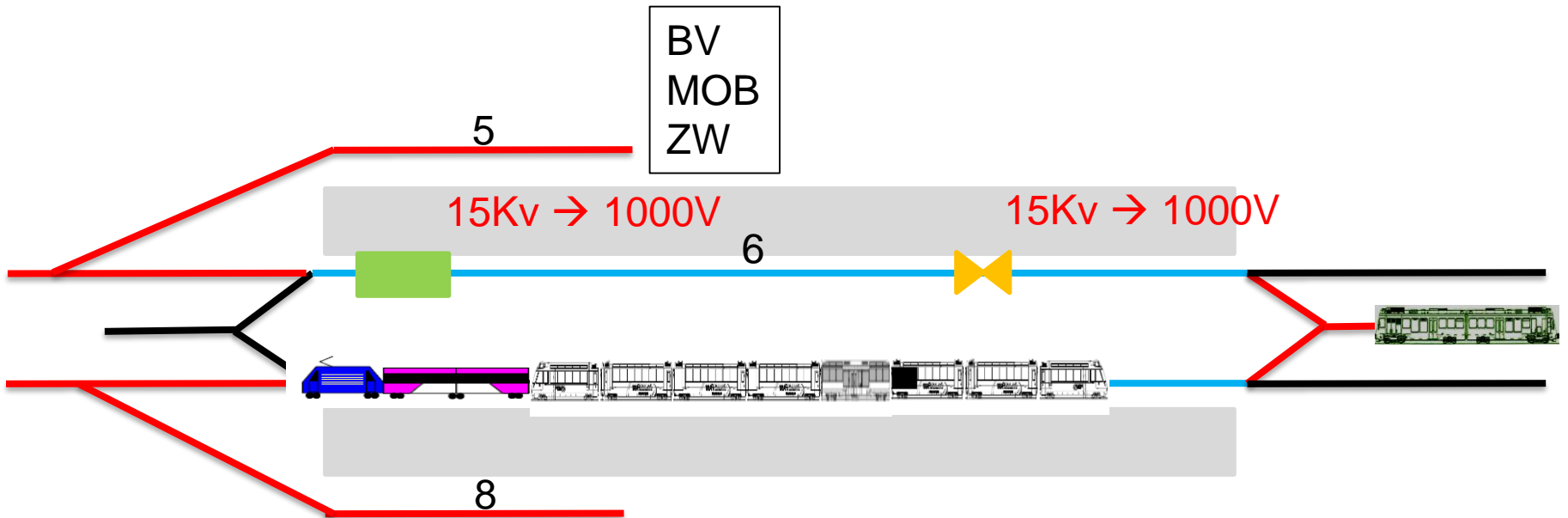

# Richtung Interlaken - Montreux

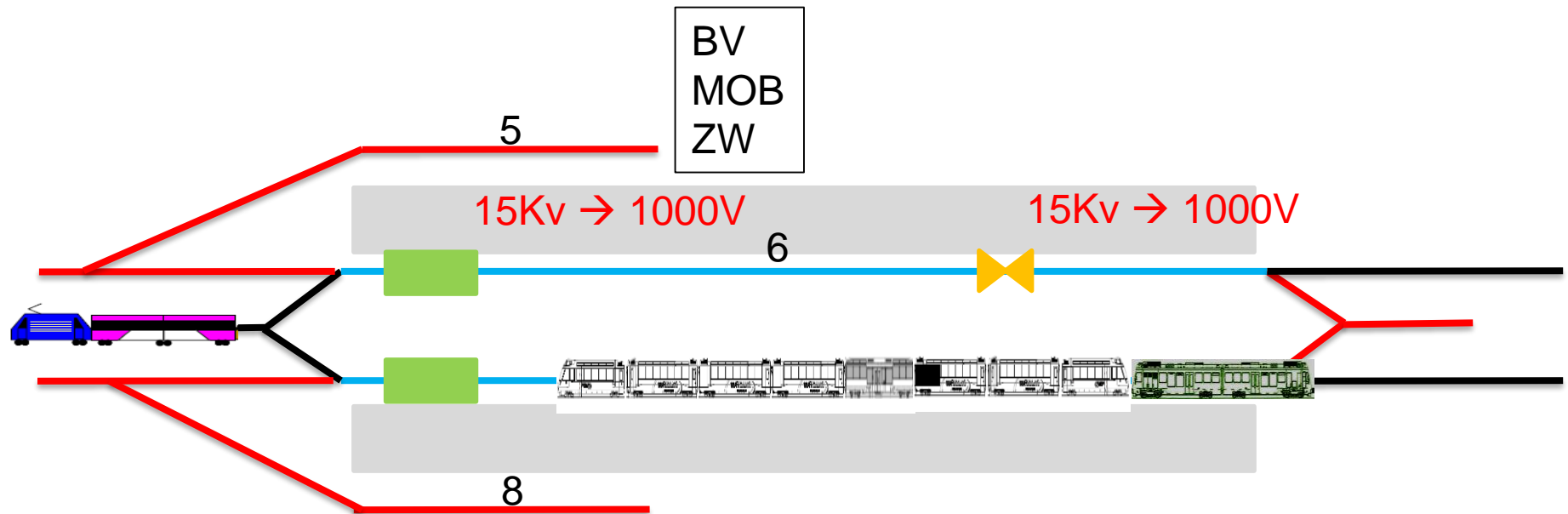



# Rollmaterial Designstudien

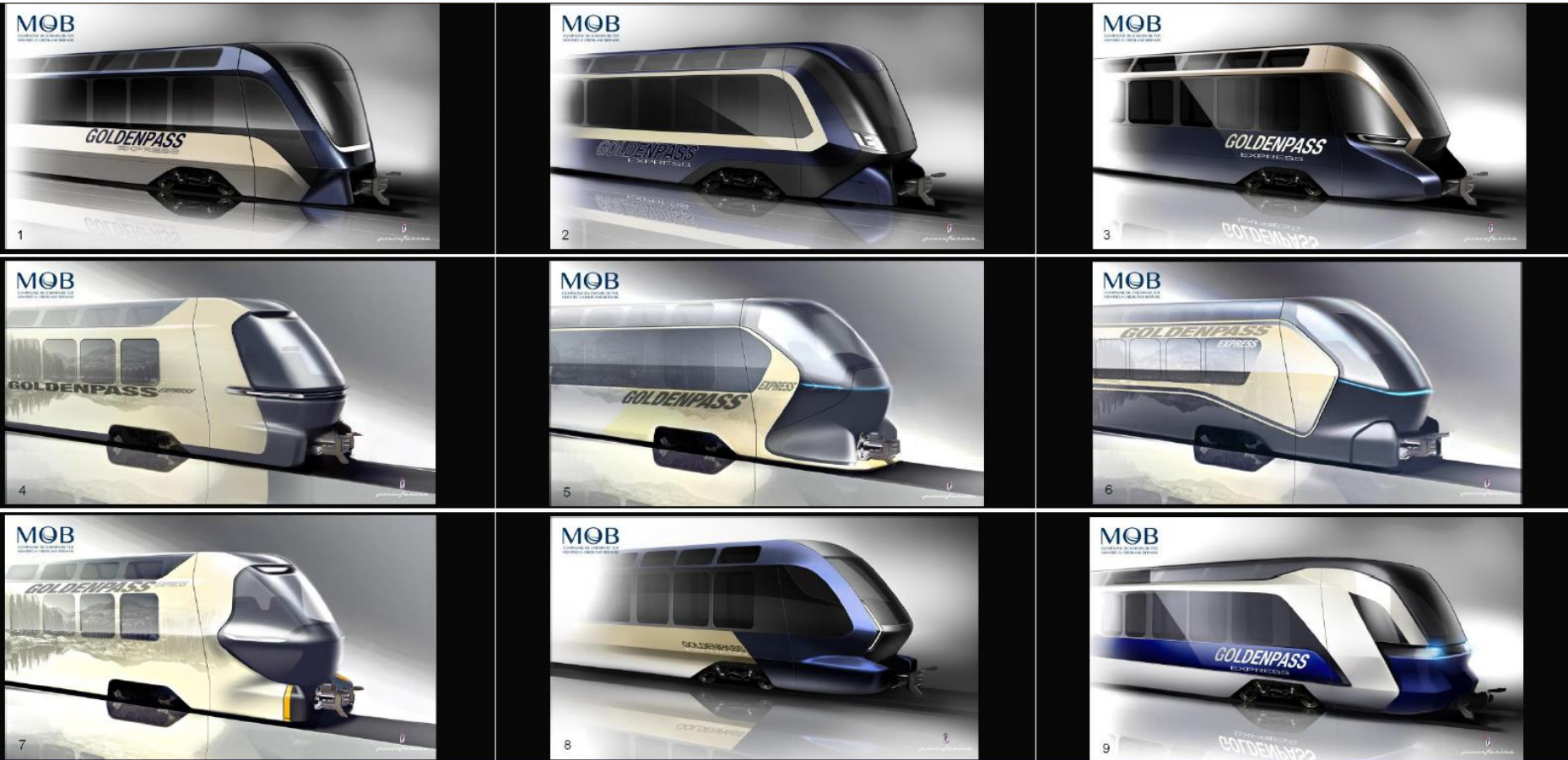

# Rollmaterial Design Pininfirina



# Rollmaterial Inneneinrichtung 1. Klasse



# Rollmaterial Inneneinrichtung 2. Klasse



# Rollmaterial Inneneinrichtung VIP



# Rollmaterial Inneneinrichtung VIP



Sitzen bleiben bis über die  
Weinberge...

# GPE – Terminplan (stark vereinfacht)

◆ = Wichtiger Meilenstein / Zulassung

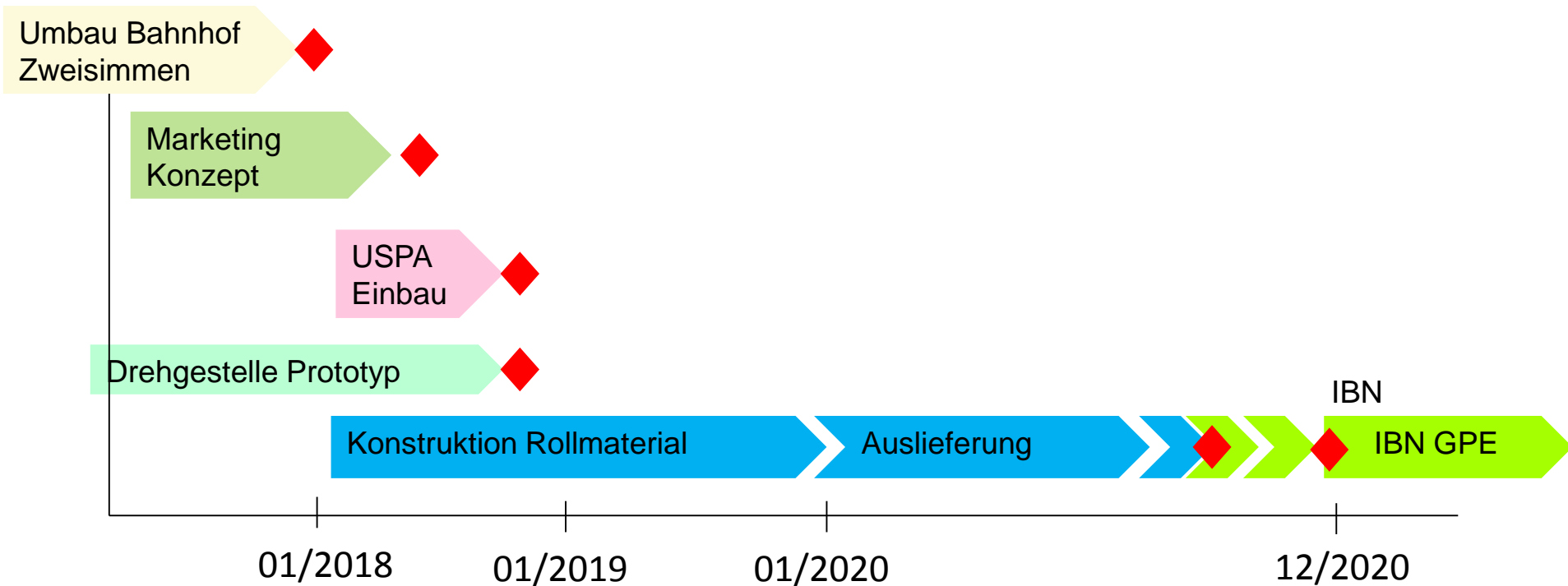



# GPE – Terminplan (alle Teilprojekte/Meilensteine)

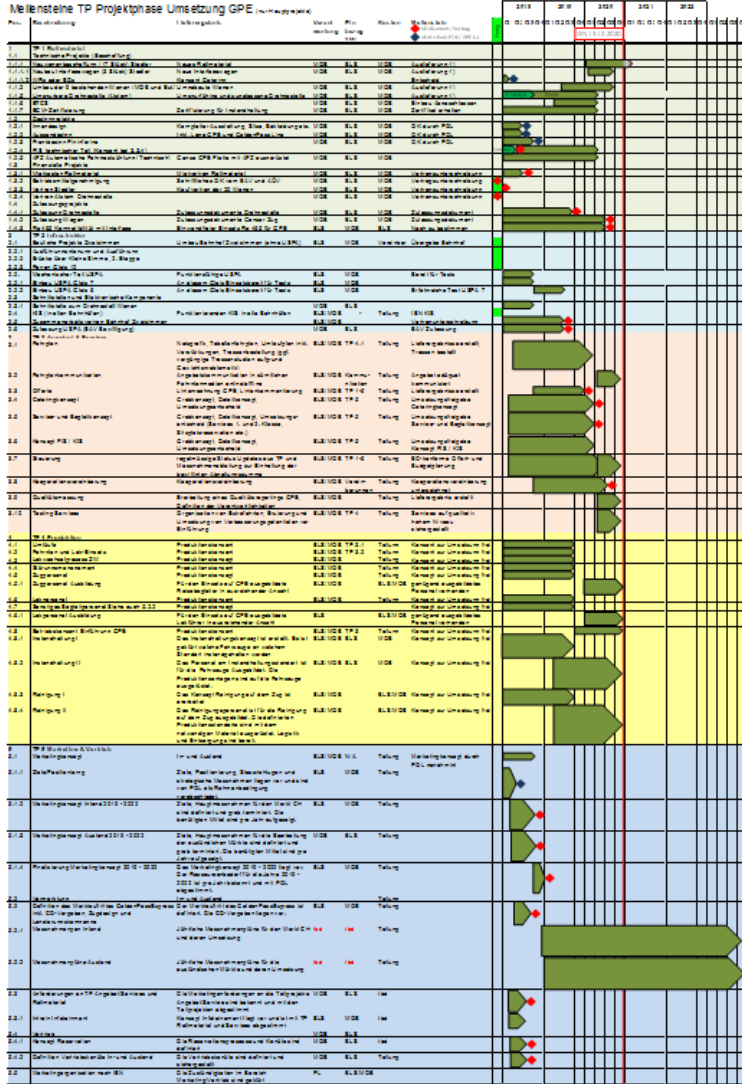

Total 74 Teilprojekte  
 Total über 50 Mitarbeiter  
 Viele weitere Mitarbeiter  
 sind einbezogen

## Die einfachste Lösung:

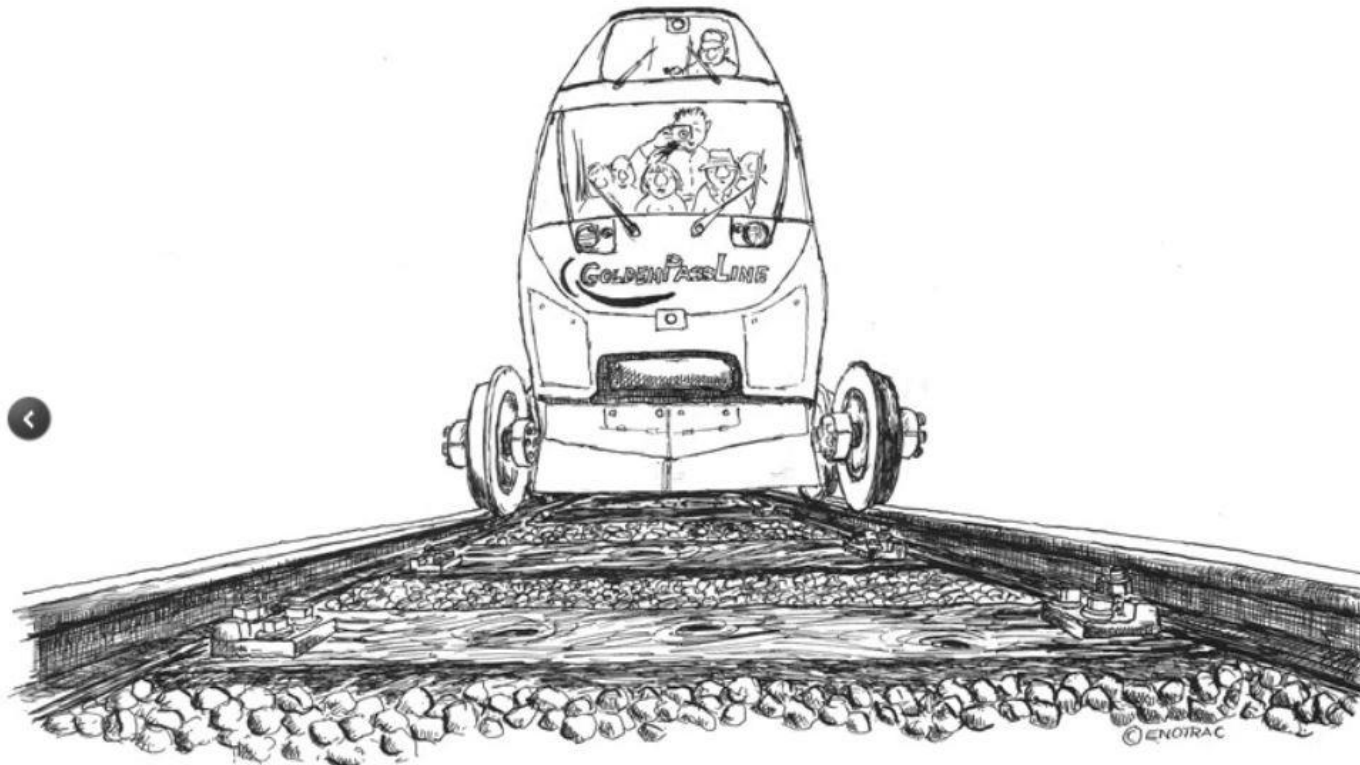

## Umspuren oder Neuspuren